

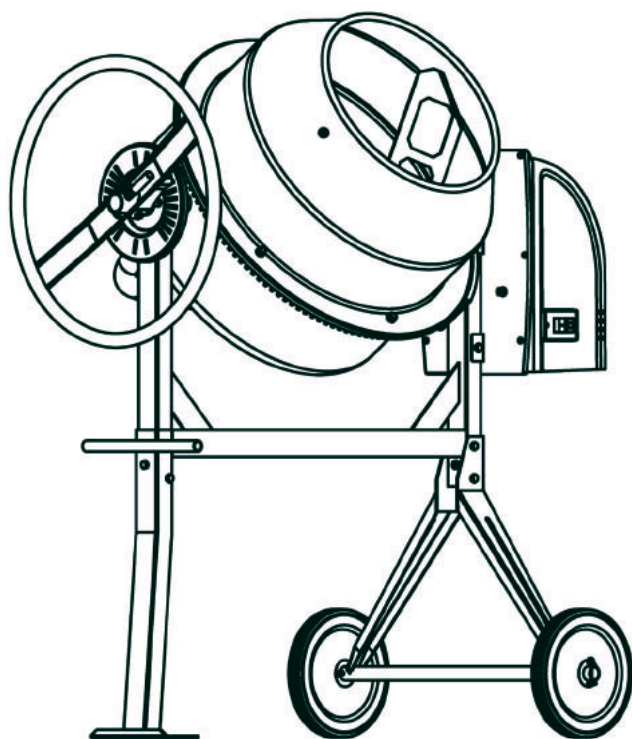

БЕТОНОСМЕСИТЕЛЬ БМ-180П, БМ-200П, БМ-220П



Уважаемый покупатель!

Компания ООО "ЭЛЕКТРОЛАЙТ" благодарит Вас за сделанный Вами выбор при покупке бетоносмесителя.

Чтобы работа была безопасной внимательно изучите руководство по сборке и эксплуатации бетоносмесителя.

При покупке всегда требуйте проверки комплектации бетоносмесителя согласно комплектации, указанной в данном руководстве.

Талоны на гарантийный ремонт должны быть заверены штампом магазина с указанием даты продажи и серийного номера. Без отметки о продаже и при неправильном заполненном гарантийном талоне бетоносмеситель к гарантийному ремонту не принимается.

При правильной эксплуатации и своевременном техническом обслуживании бетоносмеситель прослужит долго и сделает работу с ним приятной.

Желаем приятной работы!

Основные сведения об изделии

Бетономесители бытовые предназначены для приготовления строительных растворов, а также подвижных бетонных смесей с крупностью заполнителя до 40 мм.

Рекомендуемая нагрузка на бетономеситель составляет максимум 75% в час от времени работы: работа с данной нагрузкой продлевает срок службы бетономесителя.

Бетономесители могут быть использованы для приготовления всевозможных кормовых смесей, перемешивания удобрений, посевных и других сыпучих материалов.

Данные модели предназначены для работы в условиях умеренного климата с диапазоном рабочих температур от +5 до +35 градусов Цельсия и относительной влажности воздуха не более 80%.

Питание от сети переменного тока напряжением 220 В, частотой 50Гц. Допускаемые отклонения напряжения +/- 10%, частоты +/- 5%.

Исходные материалы для бетонных смесей.

Заполнители: песок (размер зерен 0,14-5 мм) и щебень или гравий (размер зерен 5-40 мм).

Вяжущие вещества: гипс, известь, цемент и его заполнители, жидкое стекло и др. Для улучшения свойств вяжущих материалов, бетонных смесей и строительных растворов применяются различные добавки (трепелы, пемзы, пенообразователи, мылонафт и др.)

Затворитель: вода. Рекомендуется применять водопроводную питьевую воду.

Технические характеристики

Модель	БМ-180 П	БМ-200П	БМ-220П
Двигатель	1000 Вт	1100 Вт	1200 Вт
Напряжение	220 В	220 В	220 В
Частота тока	50 Гц	50 Гц	50 гц
Объем барабана	180 л	200 л	220 л
Объем по загрузке	120 л	130 л	140 л
Скорость барабана	29,5 об/мин	29,5 об/мин	29,5 об/мин
Вес	54 кг	55 кг	58 кг

Электропитание

На электрооборудовании с напряжением 220 В рекомендовано использование устройства защитного отключения (УЗО). При использовании удлинителя, подключайте его непосредственно в устройство защитного отключения.

Бетономеситель должен быть подключен к сети с напряжением, соответствующем напряжению указанному на шильде изделия. Род тока- переменный, однофазный. В соответствии с европейскими стандартами электропривод имеет двойную изоляцию II класса защиты и нормирован по IP44D, соответственно может быть подключен к не заземленным розеткам.

Меры предосторожности и инструкции по эксплуатации.



Перед работой внимательно изучите руководство по эксплуатации.



Убедитесь, что бетономеситель устойчиво стоит на прямой плоской поверхности.



Не передвигайте бетономеситель во время работы (в процессе перемешивания).



Перед началом работы проверьте состояние бетономесителя: плотность затяжки резьбовых соединений, соединения деталей, износ.



Для работы с бетономесителем не надевайте свободную одежду и аксессуары, которые могут попасть в работающий механизм бетономесителя.



Рекомендуем во время работы применять перчатки, не проводящие электричество, не скользящие ботинки, защитные очки, а также головной убор, во избежание попадания длинных волос в работающий механизм бетономесителя.



Держите детей и посторонних в стороне от работающего бетономесителя.



Во время работы бетономесителя не машите руками, инструментами.



При работе с бетономесителем руководствуйтесь установленными нормами. Не ускоряйте его работу при помощи дополнительных устройств и методов.



Выключайте бетономеситель из розетки при смене частей в бетономесителе, при его передвижении с одного на другое место, при его ремонте.



Избегайте использование токсичных материалов.

Комплектующие, входящие в упаковку

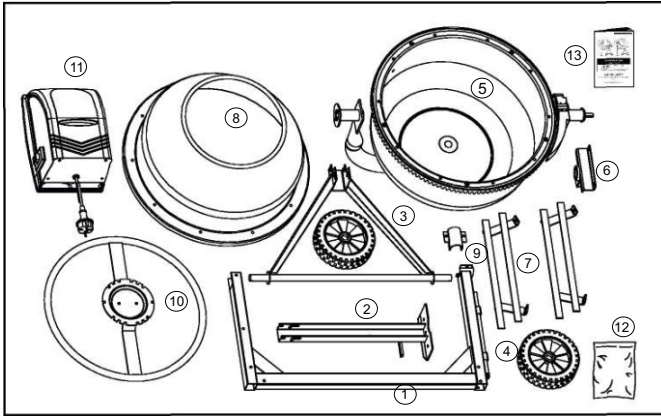

	M8 x 70	x 2	A
	M8 x 70	x 1	
	M8 x 20	x 2	B
	M6 x 25	x 1	
	M8 x 70	x 2	C
	M8 x 20	x 2	
	M8 x 65	x 1	D
	Ø42	x 1	
	M10 x 20	x 2	E
	M10 x 20	x 2	
	M8 x 16	x 10	F
	M8 x 20	x 2	G
	M8 x 70	x 1	
	M8	x 2	H

- 1-Рама
- 2-Опора передняя
- 3-Опора задняя
- 4-Колеса
- 5-Нижняя часть барабана
- 6-Кронштейн
- 7-Лопасты
- 8-Верхняя часть барабана
- 9-Верхняя скоба
- 10-Штурвал
- 11-Привод
- 12-Комплект крепежа
- 13-Руководство по эксплуатации

Для сборки и монтажа вам потребуются:

- 1. Гаечные Ключи 12, 13, 16
- 2. Отвертка PZ-2

Инструкции по сборке

Внимание! Рекомендуем собирать бетономеситель вдвоем.
Маркировка пакетика соответствует порядку сборки бетономесителя.
Рисунки помогут вам правильно и быстро собрать бетономеситель.

Стойка

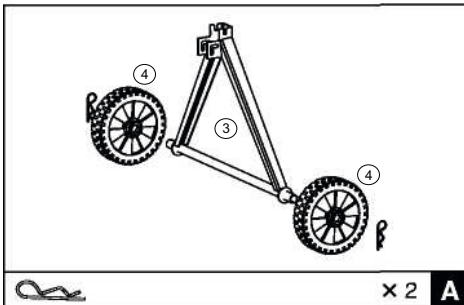

A. Наденьте колеса на оси опоры задней(3). Закрепите пружинными фиксаторами с обеих сторон, как показано на рисунке.

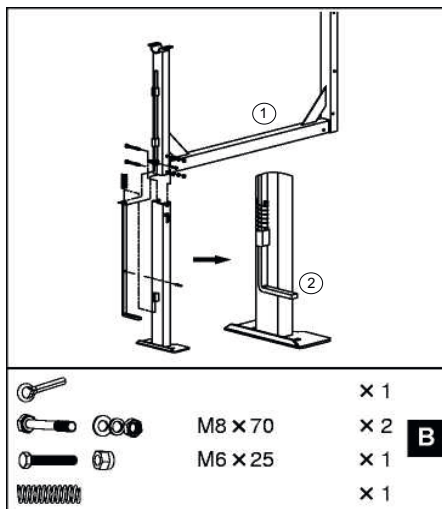

В. Установите верхний (длинный) фиксирующий стержень, затем установите нижний фиксирующий стержень, наденьте на него пружину и зафиксируйте шплинтом. Соедините верхнюю и нижнюю части при помощи болта M6X25.

К раме (1) прикрепите опору переднюю (2), как показано на рисунке. Закрепите болтами M8X70 с одной стороны, и плоской, гроверной шайбами и гайкой с другой стороны. Затяните гаечным ключом.

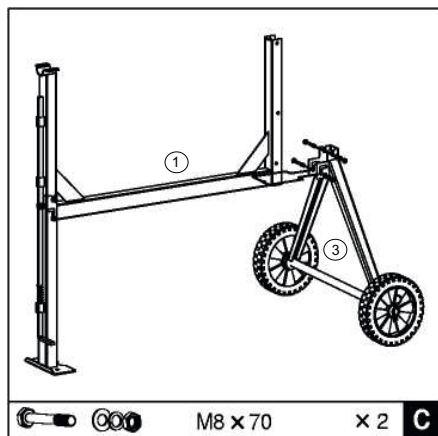

С. Переверните раму(1) и прикрепите опору заднюю (3) как показано на рисунке.

Убедитесь в том, что все болты и гайки затянуты.

Нижняя часть барабана

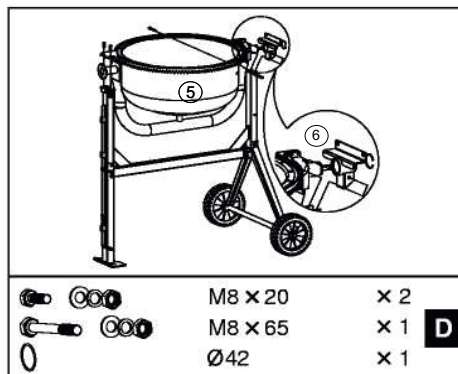

Д. Установите кронштейн (6) на вал. Закрепите это место пружинной шайбой.

Осторожно, вдвоем, установите нижнюю часть барабана(5), как показано на рисунке.

На каждой стороне, соедините отверстия в раме с отверстиями в кронштейне и вставьте болт M8X65 с одной стороны, затем плоскую шайбу, гроверную шайбу и гайку с другой стороны.

Установите верхнюю скобу (9). Вставьте два болта M8X20 в отверстия, затем плоские шайбы, гроверные шайбы и гайки снизу.

Затяните гаечным ключом.

Лопасты

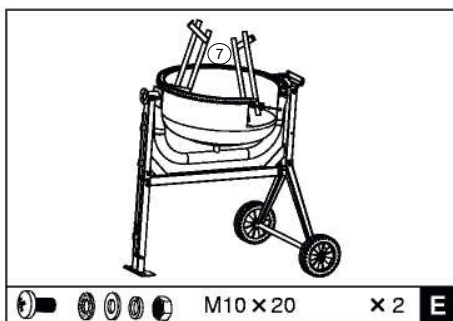

Установите лопасти (7) внутри нижней части(5) барабана свободно, как показано на рисунке. Два отверстия, расположенные в основании барабана, предназначены для болтов М10Х20, шайба и гайка устанавливаются между лопастями и барабаном.

ПРИМЕЧАНИЕ: Две стрелки, приклеенные на верхней и нижней частях барабана необходимо совместить. Если у вас возникли какие-либо затруднения в установке лопастей, совместив стрелки на нижней и верхней части барабана вы легко их установите.

Верхняя часть барабана

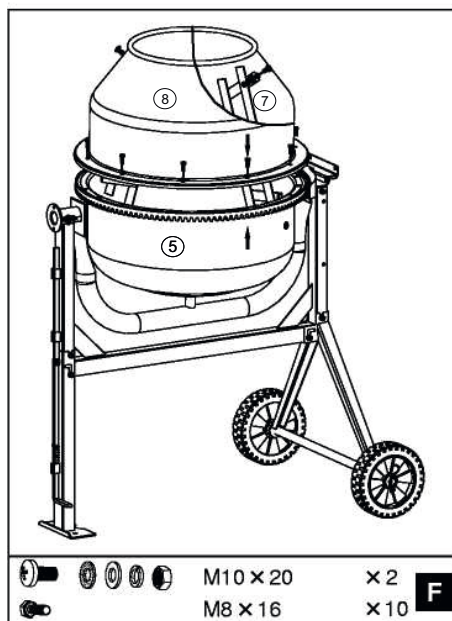

F. При установке верхней части барабана (8) на нижнюю часть (5) убедитесь в том, что отверстия верхней и нижней части совпадают.

Установите сверху болты М8Х16 в каждое отверстие по краю объединенных частей барабана. Убедитесь в том, что болты туго затянуты.

Закрепите лопасти (7) в верхней части(8) барабана. Для этого вставьте 2 винта М10Х20 снаружи в отверстия барабана.

Кожаная шайба должна находиться внутри между барабаном и лопастями.

В заключении убедитесь в том, что лопасти прикреплены тщательно.

Штурвал

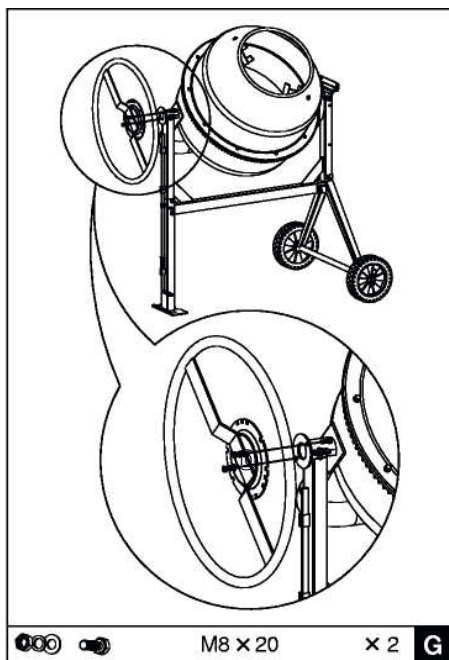

G. Установите штурвал (10) с диском фиксации при помощи болтов М8Х20, плоской, гроверной шайбы и гайки.

Привод

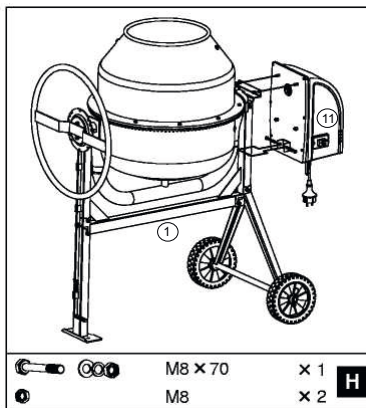

Н. Совместите шлиц на валу с шлицом шкива на приводе(10). Установите привод. Закрепите привод при помощи болта М8Х70 и трех гаек М8.

ПРИМЕЧАНИЕ: Привод на вал должен устанавливаться свободно, без применения молотка или других подручных средств. Для этого убедитесь в том, что вал не имеет зазубрин, вмятин, следов краски. При необходимости, очистите вал.

Инструкции по работе

Загрузку и выгрузку производить только при вращающемся барабане, чтобы предотвратить перегрузку двигателя.

Запрещается пуск бетоносмесителя при загруженном барабане.

Категорически запрещается смазка пары шестерня-зубчатый венец, что приводит к преждевременному износу.

Наклон барабана

Штурвал обеспечивает легкое управление и контроль за барабаном, который может находиться в состоянии перемешивания, выгрузки или хранения.

Барабан удерживается в определенном положении фиксирующим стержнем. Для того, чтобы наклонить барабан, нужно нажать на педаль, чтобы стержень вышел из зацепления. Это позволит перевернуть штурвал и барабан в нужное положение.

Чтобы зафиксировать барабан в нужном положении, совместите плунжер и выемку на штурвале на одной линии, опустите педаль и вращайте штурвал до тех пор, как плунжер войдет в зацепление со штурвалом.

Положения бетоносмесителя при загрузке/перемешиванию

Для известкового раствора

Для бетона

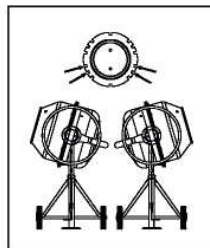
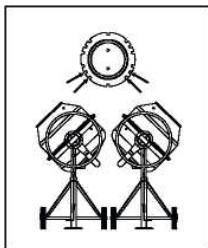

Положение для выгрузки

Положение для хранения

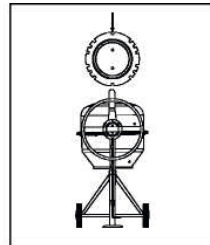
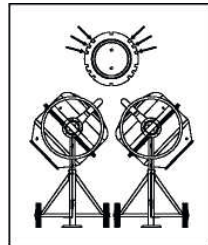

ЗАГРУЗКА

Полностью вытяните удлинитель. Присоединяйте его к бетоносмесителю перед тем, как подключить к источнику питания.

Загрузку барабана всегда осуществляйте в процессе его вращения.

ПРИМЕЧАНИЕ: Выключатель электропривода имеет встроенное термореле, которое защищает двигатель от перегрева.

Для лучшего результата, загружайте материалы в следующей последовательности:

1. Добавьте в барабан требуемое количество гравия.
2. Добавьте в барабан требуемое количество цемента.
3. Добавьте в барабан требуемое количество песка.
4. Залейте требуемое количество воды. Время смешивания составляет 60-100 сек.

РАЗГРУЗКА

Не переворачивайте бетоносмеситель пока он полон. Разгружайте его в процессе вращения.

ОЧИСТКА

Никогда не опускайте руки в барабан бетоносмесителя во время его вращения.

Обязательно проводите очистку бетоносмесителя после каждой его эксплуатации. Держите бетоносмеситель чистым. Не бейте барабан лопатой, молотком или другими предметами, так как вы можете повредить бетоносмеситель. Очистить бетоносмеситель можно за две минуты при помощи смеси воды и гравия. После этого, промойте шлангом внутри и снаружи бетоносмесителя. Конструкция защиты класса IP45D на бетоносмесителе позволит вам промыть бетоносмеситель безопасно.

Не лейте воду непосредственно на кожу привода.

Не используйте бензин, скипидар, лак или очиститель от краски, сильные очищающие вещества или аналогичные продукты. Использование химических веществ может нарушить покрытие.

Инструкция по обслуживанию

Перед перемещением убедитесь, что шнур бетоносмесителя выдернут из розетки.

Ведущий ремень всегда должен находиться в натяжении.

Схема проводки и деталировка представлены только для ознакомления.

Ремонт бетоносмесителя может осуществляться только квалифицированными техниками и электриками, в специализированных мастерских.

Схема проводки

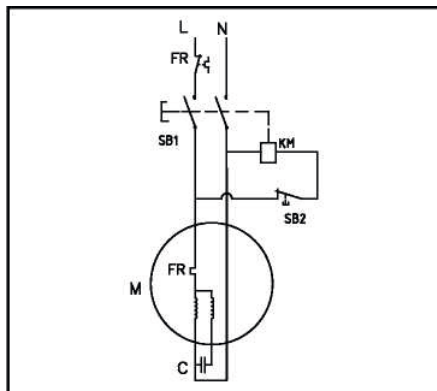

Наименование изделия _____ модель _____

Наименование торгующей организации _____

Серийный номер _____ Дата продажи _____

подпись продавца _____ подпись покупателя _____ М.П.

ГАРАНТИЙНЫЙ ТАЛОН № _____

Гарантийные обязательства

1. Гарантийный срок эксплуатации бетоносмесителя при односменной работе и соблюдении правил эксплуатации, изложенных в данном руководстве по эксплуатации, 12 месяцев со дня реализации розничной сетью.

Срок службы изделия-5 (пять) лет со дня изготовления.

2. В случае выхода бетоносмесителя из строя в течение гарантийного срока эксплуатации по вине изготовителя владелец имеет право на бесплатный гарантийный ремонт при предъявлении гарантийного талона.

3. Удовлетворение претензий потребителя по вине изготовителя производится в соответствии с законом "О защите прав потребителей".

4. Гарантия не распространяется на бетоносмеситель с дефектами, возникающими в результате эксплуатации бетоносмесителя с нарушением требований руководства по эксплуатации, в т.ч.:

- Работа бетоносмесителя с перегрузкой электродвигателя;
- Механическое повреждение в результате удара, падения и т.п.;
- Повреждения в результате воздействия огня, агрессивных веществ;
- Проникновения жидкостей, посторонних предметов внутрь изделия;
- Естественный износ бетоносмесителя (полная выработка ресурса, сильное внутреннее или внешнее загрязнение);

5. Гарантия не распространяется:

-На механические повреждения (трещины, сколы и т.п.) и повреждения, вызванные воздействием агрессивных средств и высоких температур, попаданием инородных предметов в вентиляционные решетки двигателя, а также повреждения, наступившие в следствии неправильного хранения (коррозия металлических частей) и небрежной эксплуатации;

-На быстро изнашиваемые части (ремни, шестерни, зубчатые венцы), а также на сменные принадлежности и приспособления, за исключением случаев повреждений вышеперечисленных частей, произошедших в следствии гарантийной поломки бетоносмесителя.

-На бетоносмеситель, вскрывавшийся или ремонтировавшийся в течение гарантийного срока вне гарантийной мастерской.

-На бетоносмеситель, с удаленным, стертym или измененным заводским номером,

-При проявлении неисправностей, вызванных действием непреодолимой силы (несчастный случай, пожар, наводнение, удар молнии и др.)

Условия гарантии не предусматривают профилактику и чистку агрегата, а также выезд мастера к месту установки изделия с целью его подключения, настройки или ремонта.

Транспортные расходы не входят в объем гарантийного обслуживания.

По вопросам приобретения и сервисного обслуживания обращайтесь:

ООО «ЭЛЕКТРОЛАЙТ»

346715, Аксайский р-н, пос. Янтарный, ул. Черешневая, 2, тел 8 (863) 270-14-66

ИСТОРИЯ РЕМОНТОВ ИЗДЕЛИЯ

Сервисные центры

Адреса сервисных центров и бесплатную консультацию по вопросам обслуживания Вы можете получить по телефону: 8 863 270 14 66

Дата приема в ремонт	Дата выдачи из ремонта	Описание дефекта Выполненный ремонт Замененные детали	К О Д	Ф.И.О. мастера подпись	Штамп сервис центра

ОТРЫВНОЙ ТАЛОН А № _____

Дата приема: _____

ФИО клиента _____

Сервисный центр _____

Заявленный дефект: _____

Дата выдачи _____

Подпись клиента: _____

М.П.

ОТРЫВНОЙ ТАЛОН А № _____

Дата приема: _____

ФИО клиента _____

Сервисный центр _____

Заявленный дефект: _____

Дата выдачи _____

Подпись клиента: _____

М.П.

ОТРЫВНОЙ ТАЛОН А № _____

Дата приема: _____

ФИО клиента _____

Сервисный центр _____

Заявленный дефект: _____

Дата выдачи _____

Подпись клиента: _____

М.П.

Деталировка

